

Flex Actuator フレックスアクチュエータ

2-phase Stepping Motor (Bi-polar 0.7A / phase & □25) with Precision Ball Screw type Actuator

2相 ステップモータ (バイポーラ 0.7A / 相 □25) 付き 精密ボールねじタイプ アクチュエータ

Motor Model / モータ型式 : 10PM-K202B (Single shaft / 片軸)
 Minebea Motor / ミネベアモータ
 推奨ドライバ/Driver recommendation : SD4030B

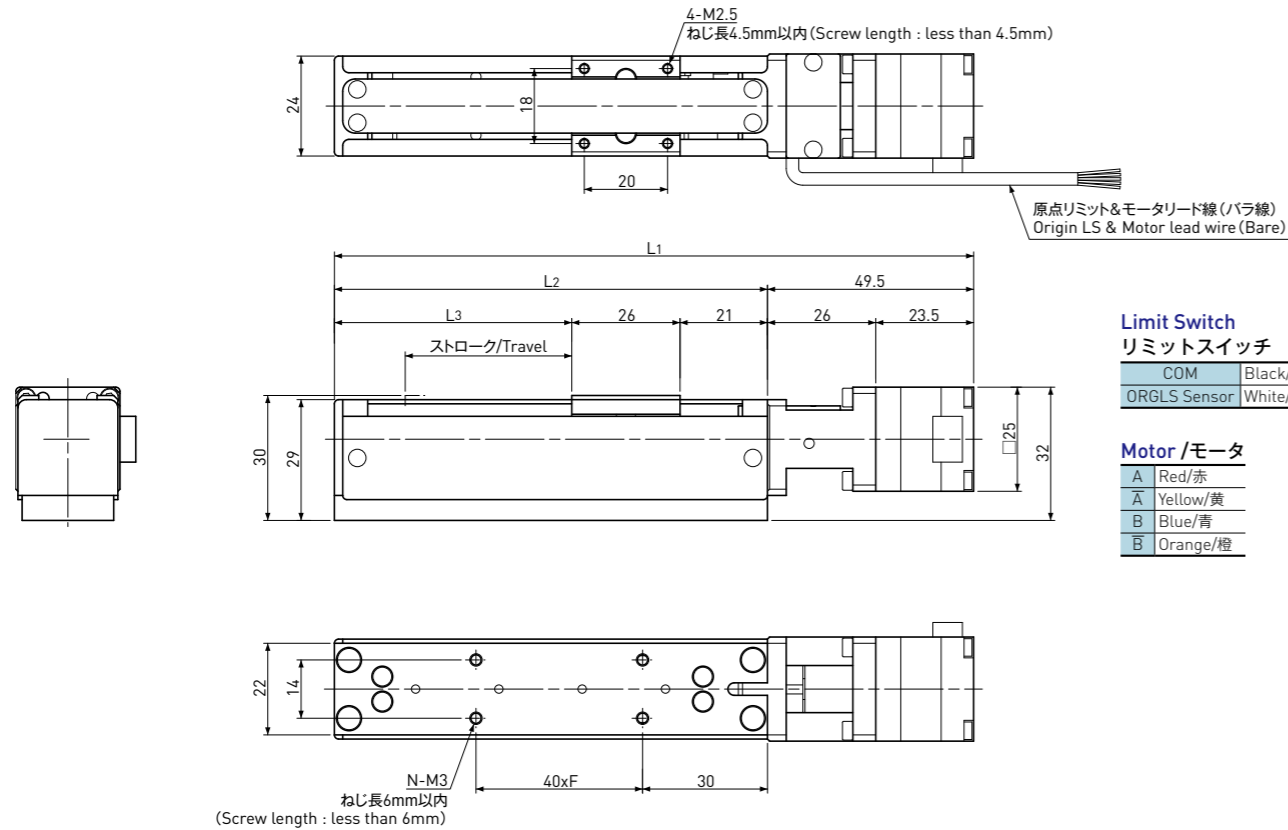

コネクタ選択肢

コネクタタイプを以下から指定してください。
 ご指示のない場合はバラ線となります。

- 1) バラ線
- 2) ヒロセ RP17-13J-12SC
- 3) EI-コネクタ (Tyco Electronics製)
6芯 (172211-6、モータ)+4芯 (172211-4、センサ)

Connector choice

Please designate connector type below.
 No connector if there is no designation.

- 1) None (Bare)
- 2) RP17-13J-12SC (HIROSE)
- 3) EI-Connector (Tyco Electronics)
172211-6 pins for Motor + 172211-4 pins for Sensor

HIROSE RP17 Connector ヒロセ RP17コネクタ仕様

1	None 空き
2	None 空き
3	Stepping Motor A (Red/赤)
4	Stepping Motor Ā (Yellow/黄)
5	Stepping Motor B (Blue/青)
6	Stepping Motor B̄ (Orange/橙)
7	None 空き
8	COM (Black/黒)
9	Short circuit with No.8 8番と短絡
10	ORGLS Sensor/センサ NC (White/白)
11	None 空き
12	None 空き

EI Connector EIコネクタ仕様

1	None 空き
2	None 空き
3	Stepping Motor A (Red/赤)
4	Stepping Motor Ā (Yellow/黄)
5	Stepping Motor B (Blue/青)
6	Stepping Motor B̄ (Orange/橙)

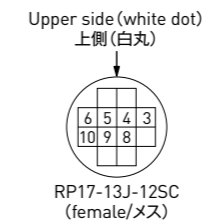

注記

- 1) 加減速レートは推奨値です。
- 2) 使用時は結露なきようお願いいたします。
- 3) 許容モーメントは、他方向の負荷がない場合の値です。
- 4) 分解能はフルステップ時の値です。
- 5) 型式は、リード線がバラ線、右出しの場合のものです。
- 6) 低速時、原点復帰時に多少振動が大きくなる場合があります。

Note

- 1) Acceleration & deceleration rate is our recommendation.
- 2) There should be no condensation when using.
- 3) Permissible Moment is the number when no load in other direction.
- 4) Resolution represents the values for full step.
- 5) Model number is for no-connector and lead wire is set on right side on Motor.
- 6) Vibration may increase at low speed or zero return.

Model Number アクチュエータ型式	Travel ストローク (mm)	Screw Lead ねじリード (mm)	Resolution 分解能 (μm)	Length 長さ寸法 (mm)			F	N	Max. Load Capacity 最大可搬荷重 (N)		Permissible speed 許容速度 (mm / sec)	Mass 質量 (g)
				L ₁	L ₂	L ₃			Hor. 水平	Vert. 垂直		
FAS-G010-020MNR	20	1	5	133.5	84	37	1	4	29.4	19.6	3 ~ 20	210
FAS-G010-040MNR	40	1	5	153.5	104	57	1	4	29.4	19.6	3 ~ 20	230
FAS-G020-040MNR		2	10									
FAS-G060-040MNR		6	30									
FAS-G100-040MNR		10	50									
FAS-G010-080MNR	80	1	5	193.5	144	97	2	6	29.4	19.6	3 ~ 20	275
FAS-G020-080MNR		2	10									
FAS-G060-080MNR		6	30									
FAS-G100-080MNR		10	50									
FAS-G060-120MNR	120	6	30	233.5	184	137	3	8	19.6	2.94	18 ~ 120	315
FAS-G100-120MNR		10	50									
FAS-G060-160MNR	160	6	30	273.5	224	177	4	10	19.6	2.94	18 ~ 120	360
FAS-G100-160MNR		10	50									
FAS-G060-200MNR	200	6	30	313.5	264	217	5	12	19.6	2.94	18 ~ 120	400
FAS-G100-200MNR		10	50									

注) 推奨ドライバ (SD4030B2) との結線はページ G133 を参照ください。
 Note) Refer to page G133 for connection diagram of recommended Driver (SD4030B2).

Common Specifications 共通仕様	
Repeatability 繰返し位置決め精度	Max. ±0.005mm
Lost Motion ロストモーション	Max. 0.005 mm
Body Material 本体材質	Aluminum アルミ
Sliding guide 案内機構	Slide Guide rail スライドガイド レール (1列)
Sensor センサ	Limit switch リミットスイッチ
Accuracy of Zero pt. return 原点復帰精度	Max. ±0.01mm
Acceleration & Deceleration Rate 加減速レート	Min. 50ms / kHz 50ms / kHz 以上
Permissible Moment 許容モーメント	
Pitching ピッチング Mp	0.10Nm
Yawing ヨーイング My	0.09Nm
Rolling ローリング Mr	0.23Nm
Lubrication 潤滑	Grease グリース MSG No.2 (KSS)
Operating Temp. 使用温度範囲	0 ~ 40°C