

SR1510

 Shaft dia. (軸径) $\phi 15$ Lead (リード) 10mm

Ct10

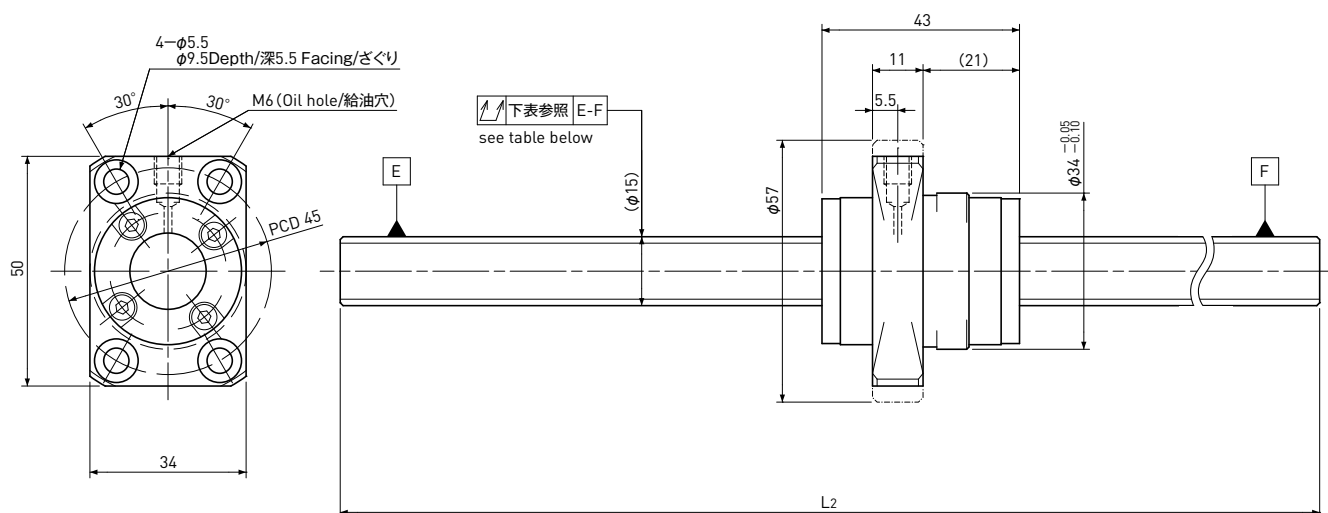

Unit (単位) : mm

Ball Screw Specifications 諸元		
Ball size ボール径	$\phi 3.175$	
Number of thread 条数	2	
Thread direction 巻方向	Right 右	
Shaft root dia. ねじ軸谷径	$\phi 12.2$	
Number of circuit 循環数	2.7×2	
Material 材質	Shaft 軸	SUJ2
	Nut ナット	SCM415
Surface hardness ねじ部表面硬度	HRC58~62 (Thread area)	
Anti-rust treatment 防錆処理	Anti-rust oil 防錆油	

Unit (単位) : mm

Ball Screw Model ボールねじ型番	Travel ストローク	Grade 精度	Shaft length ねじ軸長さ		Lead accuracy リード精度		Total Run-out 全振れ ↗	Axial play 軸方向すきま	Preload Torque 予圧トルク Nm	Basic Load Rating 基本定格荷重 N	
			L ₁	L ₂	Travel deviation 代表移動量誤差 e _p	Variation 変動 V ₃₀₀				Dynamic 動定格荷重 Ca	Static 静定格荷重 Coa
SR1510-1000R1000C10	955	Ct10	—	1000	±0.7	0.21	0.400	~0.050	—	12000	25000

Note) Please designate end-journal profile with your sketch. 注) 軸端の追加加工は図面とともにご指示ください。