

# SSR0802 | Stainless ステンレス | Shaft dia. (軸径) $\phi 8$ | Lead (リード) 2mm | Ct7&Ct10

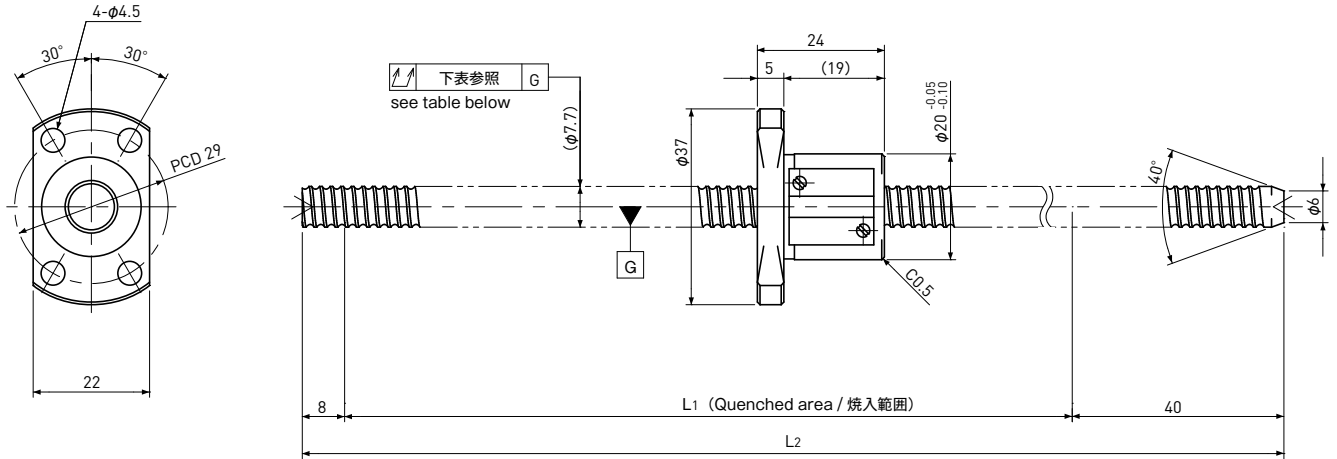

Unit (単位) : mm

Ball Screw Specifications 諸元	
Ball size ボール径	$\phi 1.5875$
Number of thread 条数	1
Thread direction 巻方向	Right 右
Shaft root dia. ねじ軸谷径	$\phi 6.6$
Number of circuit 循環数	$3.7 \times 1$
Shaft, Nut material 軸、ナット材質	SUS440C
Surface hardness ねじ部表面硬度	HRC55~ (Thread area)
Anti-rust treatment 防錆処理	Anti-rust oil 防錆油

Unit (単位) : mm

Ball Screw Model ボールねじ型番	Travel ストローク	Grade 精度	Shaft length ねじ軸長さ		Lead accuracy リード精度		Total Run-out 全振れ	Axial play 軸方向すきま	Preload Torque 予圧トルク Nm	Basic Load Rating 基本定格荷重 N	
			L <sub>1</sub>	L <sub>2</sub>	Travel deviation 代表移動量誤差 e <sub>p</sub>	Variation 変動 V <sub>300</sub>				Dynamic 動定格荷重 Ca	Static 静定格荷重 Coa
SSR0802-400C7	325	Ct7	352	400	$\pm 0.06$	0.05	0.120	~0.020	—	1950	3100
SSR0802-400C10	325	Ct10	352	400	$\pm 0.24$	0.21	0.240	~0.050			

(Note) Please designate end-journal profile with your sketch. 注)軸端の追加工は図面とともにご指示ください。