

Standard products in stock SRT series
標準在庫品 SRTシリーズ

SRT0802K | Compact Nut / コンパクトナット | Shaft dia. (軸径) $\phi 8$ Lead (リード) 2mm | Ct7&Ct10

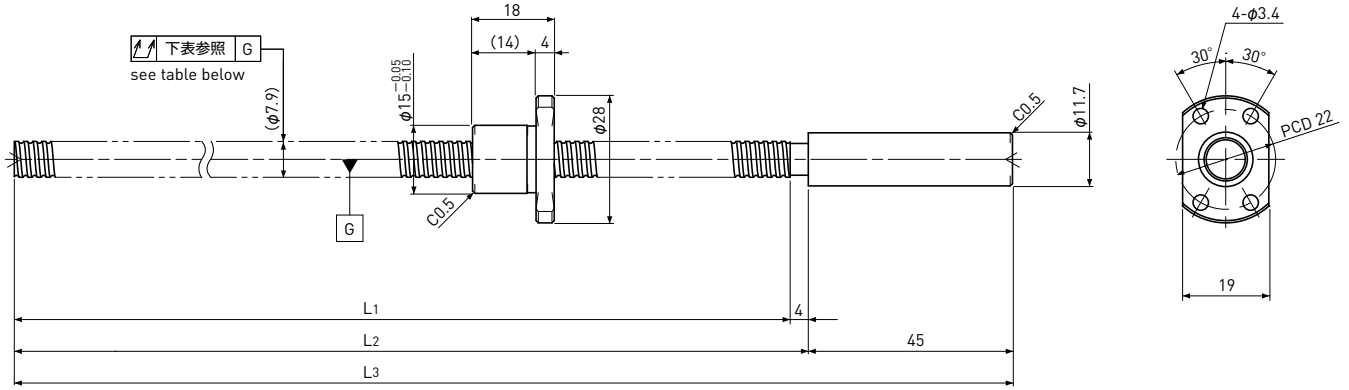

Unit (単位) : mm

Ball Screw Specifications 諸元	
Ball size ボール径	$\phi 1.2$
Number of thread 条数	1
Thread direction 巻方向	Right 右
Shaft root dia. ねじ軸谷径	$\phi 7.0$
Number of circuit 循環数	1×3
Material 材質	Shaft 軸 S55C+SUS303
	Nut ナット SCM415H
Surface hardness ねじ部表面硬度	HRC58~ (Thread area)
Anti-rust treatment 防錆処理	Anti-rust oil 防錆油

End-journal profile 端末加工形状 Supported-side 支持側

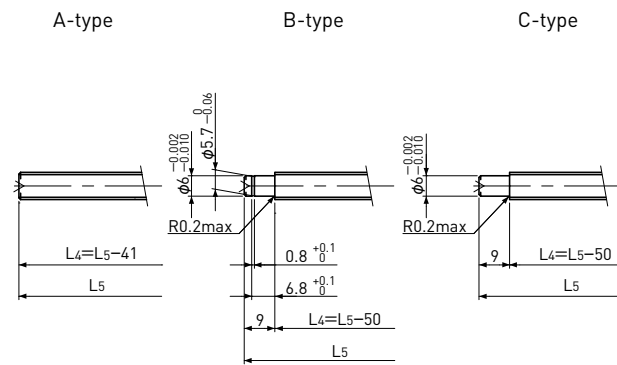

L4: Thread length after end-journal machining. 追加工後のねじ部長さ
L5: Total length after end-journal machining. 追加工後全長

Fixed-side 固定側

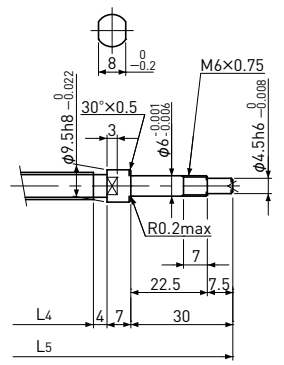

Support-unit Recommendation 推奨サポートユニット	Supported-side 支持側	Fixed-side 固定側
	MSU-6CS/6GS	MSU-6C/6G

D-type : Other than the above. 上記以外の形状

Unit (単位) : mm

Ball Screw Model ボールねじ型番	Travel ストローク	Grade 精度	Shaft length ねじ軸長さ			Lead accuracy リード精度		Total Run-out 全振れ	Axial play 軸方向すきま	Preload Torque 予圧トルク Nm	Basic Load Rating 基本定格荷重 N	
			L1	L2	L3	Travel deviation 代表移動量誤差 e _p	Variation 変動 V ₃₀₀				Dynamic 動定格荷重 Ca	Static 静定格荷重 Coa
SRT0802K-171R220C7	145	Ct7	171	175	220	±0.03	—	0.080	~0.020	—	1300	2300
SRT0802K-171R220C10	145	Ct10	171	175	220	±0.11	—	0.160	~0.050			

Note) Please refer to page A287 for order code of end-journal machining. 注) 追加工の呼び番号指定方法はページA287をご参照ください。