

SRT1202K | Compact Nut / コンパクトナット | Shaft dia. (軸径) $\phi 12$ Lead (リード) 2mm | Ct7&Ct10

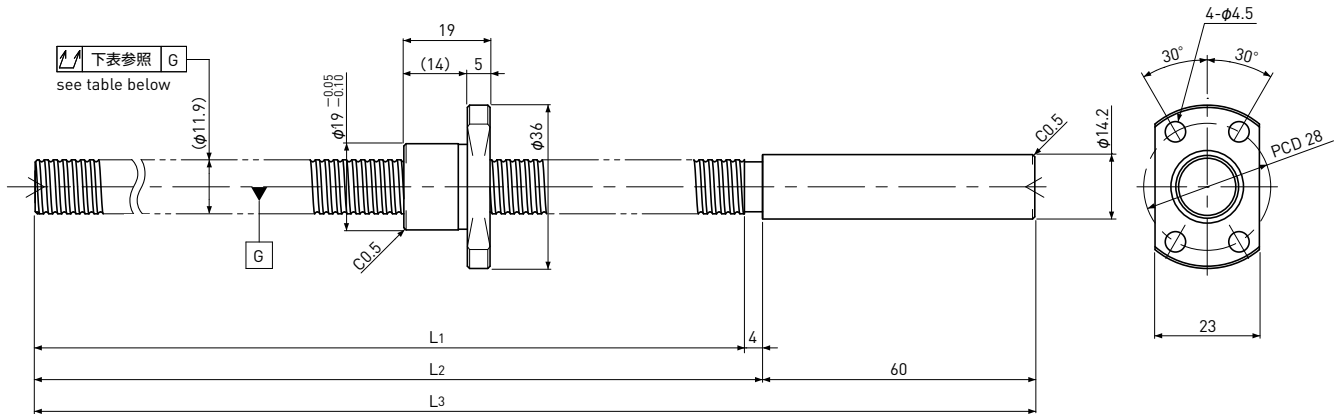

Unit (単位) : mm

Ball Screw Specifications 諸元	
Ball size ボール径	$\phi 1.2$
Number of thread 条数	1
Thread direction 巻方向	Right 右
Shaft root dia. ねじ軸谷径	$\phi 11.0$
Number of circuit 循環数	1×3
Material 材質	Shaft 軸 S55C+SUS303
	Nut ナット SCM415H
Surface hardness ねじ部表面硬度	HRC58~ (Thread area)
Anti-rust treatment 防錆処理	Anti-rust oil 防錆油

End-journal profile 端末加工形状 Supported-side 支持側

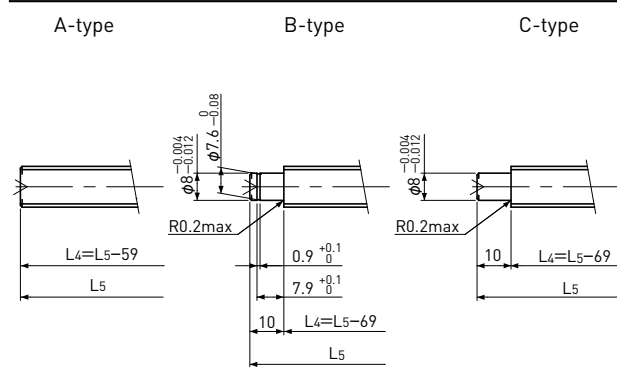

L4: Thread length after end-journal machining. 追加加工後のねじ部長さ
L5: Total length after end-journal machining. 追加加工後全長

Fixed-side 固定側

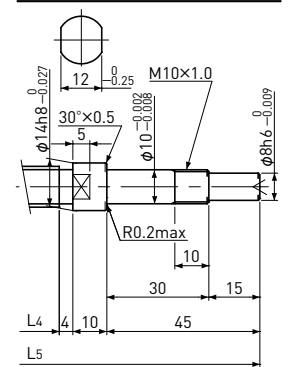

Support-unit Recommendation 推奨サポートユニット	Supported-side 支持側	Fixed-side 固定側
	支持側 : —	固定側 : —

D-type : Other than the above. 上記以外の形状

Unit (単位) : mm

Ball Screw Model ボールねじ型番	Travel ストローク	Grade 精度	Shaft length ねじ軸長さ			Lead accuracy リード精度		Total Run-out 全振れ	Axial play 軸方向すきま	Preload Torque 予圧トルク Nm	Basic Load Rating 基本定格荷重 N	
			L1	L2	L3	Travel deviation 代表移動量誤差 e_p	Variation 変動 V_{300}				Dynamic 動定格荷重 Ca	Static 静定格荷重 Coa
SRT1202K-271R335C7	245	Ct7	271	275	335	± 0.04	—	0.080	~0.020	—	1600	3700
SRT1202K-271R335C10	245	Ct10	271	275	335	± 0.19	—	0.160	~0.050			

Note) Please refer to page A287 for order code of end-journal machining. 注) 追加加工の呼び番号指定方法はページA287をご参照ください。