

Precision Ball Screws 精密ボールねじ

Single Nut with M-thread Mねじ付きシングルナット

Backlash type/Preload type バックラッシュタイプ/予圧タイプ

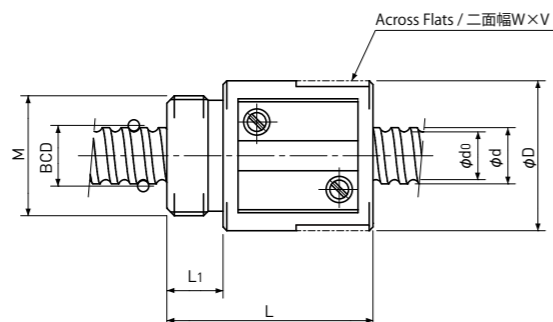

Type-1: Return-plate type
リターンプレート式

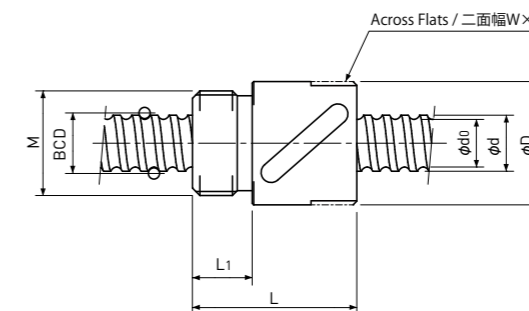

Type-2: Return-tube type
リターンチューブ式

Unit(単位): mm

Ball Nut Model number ナット型式	Shaft nominal dia. ねじ軸呼び外径 d	Lead リード	Ball size ボール径	BCD ボール中心径	Lead angle リード角	Root dia. 谷径 d ₀	Number of Circuit 循環数	Basic Load Rating 基本定格荷重 N		Nut Rigidity ナット剛性 N/μm	Nut dimension ナット寸法						Ball Nut Model number ナット型式	
								Dynamic 動定格荷重 Ca	Static 静定格荷重 Coa		Nut type ナットタイプ	D	L	L ₁	Across Flats width 二面幅 W	Across Flats length 二面幅長さ V		M
MS 1002 B	10	2	1.5875	10.30	3°32'	8.6	3.7x1	2700 / 1750	5300 / 2700	134 / 112	1	23	27.5	7.5	21	5	M17x1.0	MS 1002 B
MS 1202 B	12	2	1.5875	12.30	2°58'	10.6	3.7x1	3000 / 1900	6400 / 3200	156 / 132	1	25	30	10	23	5	M20x1.0	MS 1202 B
MS 1204 T	12	4	2.381	12.30	5°55'	9.8	2.5x1	3900 / -	7000 / -	113 / -	2	25.5	34	10	23	5	M20x1.0	MS 1204 T
MS 1402 B	14	2	1.5875	14.30	2°33'	12.6	3.7x1	3200 / 2000	7500 / 3800	176 / 148	1	26	30	10	23	5	M22x1.5	MS 1402 B
MS 1404 B	14	4	2.381	14.30	5°05'	11.8	3.7x1	5700 / 3600	11600 / 5800	187 / 157	1	30	38	10	27	8	M25x1.0	MS 1404 B

- 注1) ボールねじ軸端のどちらか一方は、ねじ軸谷径以下となるように設計してください。
両軸端が谷径より大きい設計ですと、ナットの組み込みができません。
- 注2) ナットはシールなしを標準としています。シールの取付けはできませんので、ご了解ください。
- 注3) 表に示す剛性値は、ナットの剛性値であり、以下の条件下で軸方向弾性変位量から計算した理論値です。
バックラッシュタイプ；基本動定格荷重Caの30%に相当する軸方向荷重が作用した場合
予圧タイプ；基本動定格荷重Caの5%の予圧を与えた場合
軸方向荷重や予圧量が上記条件と異なる場合は、p-A823の式を使用して計算できます。
- 注4) 右ねじを標準としています。
左ねじをご要望の際は、KSSへお問い合わせください。
- 注5) 相手部品の取付を容易にするため、ナット外径に二面幅またはきり穴の加工が必要な場合は、KSSへお問い合わせください。
- 注6) 基本定格荷重、剛性は、バックラッシュタイプと予圧タイプで値が異なる場合があります、上表に併記しています。

Basic Load Rating 基本定格荷重 N		Nut Rigidity ナット剛性 N/μm
Dynamic 動定格荷重 Ca	Static 静定格荷重 Coa	
1000 / 640	3300 / 1650	164 / 138
		Preload type 予圧タイプ
		Backlash type バックラッシュタイプ

- Note 1) The diameter of one of the Screw Shaft ends must be less than the Screw Shaft Root diameter, otherwise Ball Nut cannot be installed.
- Note 2) Ball Nut dimension is without seal at the both ends. All type of Ball Nuts cannot equip with seals.
- Note 3) The Rigidity values shown in the table are theoretical values of Ball Nut Rigidity calculated from the amount of Elastic Displacement under the following conditions.
Backlash type ; Apply the Axial load equivalent to 30% of the Basic Dynamic Load Rating Ca.
Preload type ; Apply the Preload equivalent to 5% of the Basic Dynamic Load Rating Ca.
For Axial load or Preload condition other than the above, see the formula in p-A823, you can calculate Rigidity using this formula.
- Note 4) All models are Right-hand Screw. If Left-hand Screw is required, please ask KSS representative.
- Note 5) Across Flats or drill hole is available on the Ball Nut for the convenience of assembly. Please ask KSS representative.
- Note 6) Basic Load Rating and Rigidity for Backlash type and Preload type are described in the same cell.