

Rolled Ball Screws 転造ボールねじ

Sleeve type Single Nut スリーブ型シングルナット

Backlash type バックラッシュタイプ

- 軸端の径を太く設計できるつば付き転造加工(下図)も可能ですので、KSSへお問い合わせください(φ12以下に適用)。
- Rolled Ball Screws with integrated journal are available (φ12 or less only), which have larger diameter than threaded area shown below.

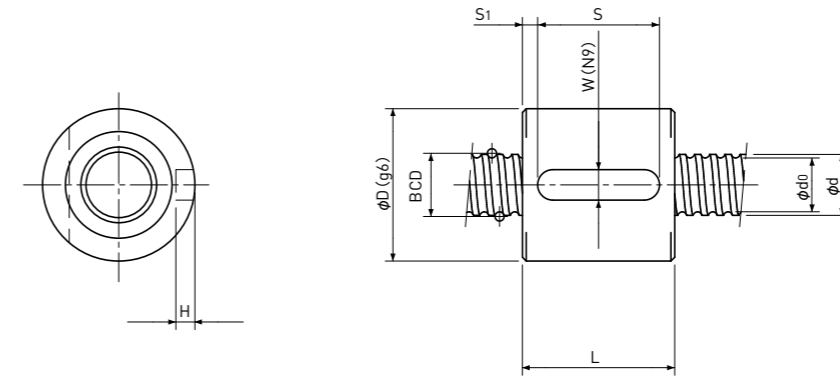
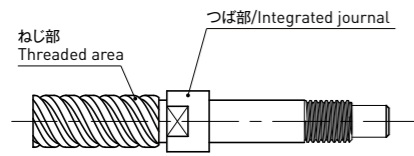

Unit(単位):mm

Ball Nut Model number ナット型式	Shaft nominal dia. ねじ軸呼び外径 d	Lead リード	Ball size ボール径	BCD ボール中心径	Lead angle リード角	Root dia. 谷径 d ₀	Number of Circuit 循環数	Basic Load Rating 基本定格荷重 N		Nut Rigidity ナット剛性 N/μm	Nut dimension ナット寸法						Ball Nut Model number ナット型式	
								Dynamic 動定格荷重 Ca	Static 静定格荷重 Coa		D	L	W	H	S	S ₁		
BSR 0401	4	1	0.8	4.15	4°23'	3.3	3.7x1	560	790	54		11	14	3	1.8	8	3	BSR 0401
BSR 0402	4	2	0.8	4.15	8°43'	3.3	2.7x1	420	570	39		11	16	3	1.8	8	4	BSR 0402
BSR 0504	5	4	0.8	5.15	13°53'	4.3	2.7x1	470	720	47		12	22	3	1.8	12	5	BSR 0504
BSR 0601 **	6	1	0.8	6.15	2°58'	5.3	3.7x1	680	1200	75		13	14	3	1.8	10	2	BSR 0601 **
BSR 0602	6	2	1.0	6.20	5°52'	5.1	2.7x1	750	1200	58		15	15	3	1.8	10	2.5	BSR 0602
BSR 0801 **	8	1	0.8	8.15	2°15'	7.3	3.7x1	780	1650	95		16	14	3	1.8	10	2	BSR 0801 **
BSR 0802 **	8	2	1.5875	8.30	4°23'	6.6	3.7x1	2400	4100	111		20	20	4	2.5	16	2	BSR 0802 **
BSR 0802.5	8	2.5	1.5875	8.00	5°41'	6.3	2.7x1	1850	3000	80		16	16	3	1.8	8	4	BSR 0802.5
BSR 0805	8	5	1.5875	8.30	10°51'	6.6	2.7x1	1850	3000	82		18	28	4	2.5	20	4	BSR 0805

- 注1) 右ねじを標準としています。
 注2) ボールねじ両軸端は、製造上及びナットの組み込みの都合上、ねじ軸谷径以下となるように設計してください。
 注3) ナットはシールなしを標準としています。
 シールの取付けはできませんので、ご了承ください。
 注4) 剛性
 表に示す剛性値は、基本動定格荷重Caの30%に相当する軸方向荷重が作用したときの軸方向弾性変位量から計算した理論値です。
 軸方向荷重が上記条件と異なる場合は、p-A823の式を使用して計算できます。
 注5) ステンレス転造
 ナット型式に**が付いたタイプはステンレス転造の対応が可能です。

- Note 1) All models are Right-hand screw.
 Note 2) The diameter of the Screw Shaft both ends must be less than the Screw Shaft Root diameter, because of production and Nut assembly reason.
 Note 3) Ball Nut dimension is without seal at the both ends. All type of Ball Nuts cannot equip with seals.
 Note 4) Rigidity
 The Rigidity values shown in the table are theoretical values calculated from the amount of Elastic Displacement under the Axial load equivalent to 30% of the Basic Dynamic Load Rating Ca.
 For Axial load condition other than the above, see the formula in p-A823, you can calculate Rigidity using this formula.
 Note 5) Stainless Rolled Ball Screw
 Stainless Rolled Ball Screw is available for Ball Nut Model Number marked **.