

# Double Nut with Flange フランジ付きダブルナット

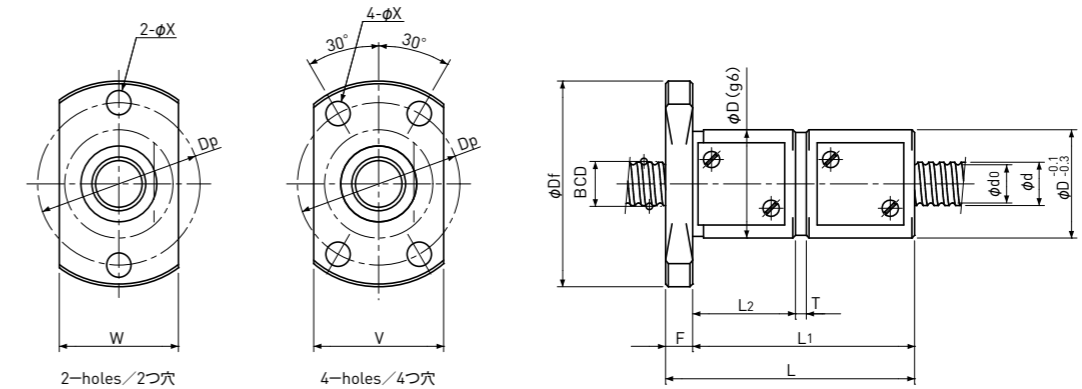

Unit (単位) : mm

Ball Nut Model number ナット型式	Shaft nominal dia. ねじ軸呼び外径 d	Lead リード	Ball size ボール径	BCD ボール中心径	Lead angle リード角	Root dia. 谷径 d <sub>0</sub>	Number of Circuit 循環数	Basic Load Rating 基本定格荷重 N		Nut Rigidity ナット剛性 N/μm	Nut dimension ナット寸法										Ball Nut Model number ナット型式	
								Dynamic 動定格荷重 C <sub>a</sub>	Static 静定格荷重 C <sub>0a</sub>		D	D <sub>f</sub>	L	L <sub>1</sub>	F	L <sub>2</sub>	T	W	V	D <sub>p</sub>		Bolt Hole 取付穴 X
FSBS 0602 A	6	2	1.0	6.20	5°52'	5.1	2.7×1	750	1200	114	15	29	35	31	4	13.5	2	17	18	23	3.4	FSBS 0602 A
FSBS 0602 B	6	2	1.0	6.20	5°52'	5.1	3.7×1	980	1600	155	15	29	41	37	4	17	2	17	18	23	3.4	FSBS 0602 B
FSBS 0602.5 A	6	2.5	1.0	6.20	7°19'	5.1	2.7×1	750	1200	115	15	29	35.5	31.5	4	13.5	2	17	18	23	3.4	FSBS 0602.5 A
FSBS 0802 A(1)	8	2	1.0	8.20	4°26'	7.1	2.7×1	850	1600	144	16	30	33	29	4	12.5	2	18	18	24	3.4	FSBS 0802 A(1)
FSBS 0802 B(1)	8	2	1.0	8.20	4°26'	7.1	3.7×1	1100	2200	195	16	30	41	37	4	17	2	18	18	24	3.4	FSBS 0802 B(1)
FSBS 0802 A(2)	8	2	1.5875	8.30	4°23'	6.6	2.7×1	1850	3000	162	20	38	41	36	5	16.5	2	22	23	30	4.5	FSBS 0802 A(2)
FSBS 0802 B(2)	8	2	1.5875	8.30	4°23'	6.6	3.7×1	2400	4100	217	20	38	46	41	5	19	2	22	23	30	4.5	FSBS 0802 B(2)
FSBS 0802.5 A	8	2.5	1.5875	8.30	5°29'	6.6	2.7×1	1850	3000	161	20	38	45.5	40.5	5	18.5	2.5	22	23	30	4.5	FSBS 0802.5 A
FSBS 0802.5 B	8	2.5	1.5875	8.30	5°29'	6.6	3.7×1	2400	4100	219	20	38	51	46	5	21.5	2	22	23	30	4.5	FSBS 0802.5 B
FSBS 0803 A	8	3	2.0	8.30	6°34'	6.2	2.7×1	2600	4200	167	20	38	49	44	5	20	2	22	23	30	4.5	FSBS 0803 A
FSBS 0803 B	8	3	2.0	8.30	6°34'	6.2	3.7×1	3500	5700	227	20	38	56	51	5	23.5	2	22	23	30	4.5	FSBS 0803 B

注1) ボールねじ軸端のどちらか一方は、ねじ軸谷径以下となるように設計してください。  
両軸端が谷径より大きい設計ですと、ナットの組み込みができません。

注2) ナットはシールなしを標準としています。  
シールをご要望の場合は、ナット寸法が変わりますので、KSSへお問い合わせください。  
なお、型番によってはシールの取付けができませんので、ご了解ください。

注3) 剛性  
表に示す剛性値は、基本動定格荷重Caの10%の予圧を与え、この予圧量の約3倍までの軸方向荷重が作用したときの軸方向弾性変位量から計算した理論値です。  
予圧量が上記条件と異なる場合は、p-A823の式を使用して計算できます。  
詳細はKSSへお問い合わせください。

注4) 右ねじを標準としています。  
左ねじをご要望の際は、KSSへお問い合わせください。

Note 1) The diameter of one of the Screw Shaft ends must be less than the Screw Shaft Root diameter, otherwise Ball Nut cannot be installed.

Note 2) Ball Nut dimension is without seal at the both ends.  
If the seals are required, Ball Nut dimension should be changed, in that case, please ask KSS.  
Some type of Ball Nuts cannot equip with seals, please ask KSS representative.

Note 3) Rigidity  
The Rigidity values shown in the table are theoretical values calculated from the amount of Elastic Displacement under the Preload equivalent to 10% of the Basic Dynamic Load Rating Ca.  
For Preload condition other than the above, see the formula in p-A823, you can calculate Rigidity using this formula.

Note 4) All models are Right-hand screw. If Left-hand screw is required, please ask KSS representative.

# Double Nut with Flange フランジ付きダブルナット

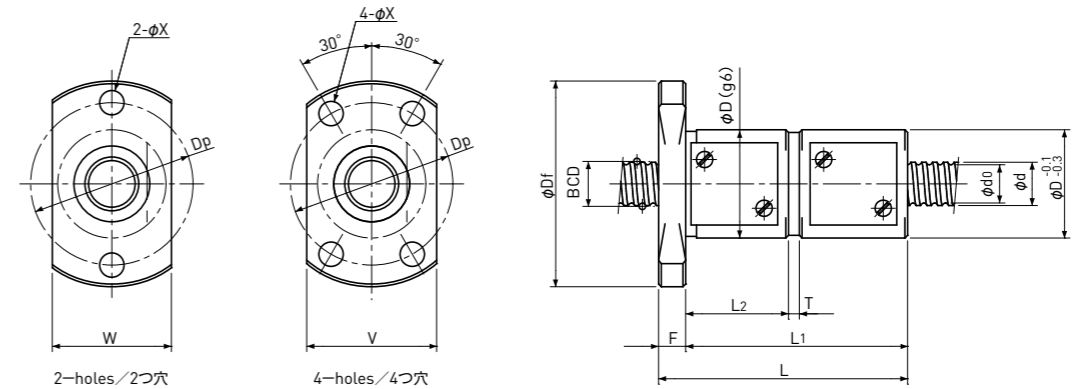

Unit (単位) : mm

Ball Nut Model number ナット型式	Shaft nominal dia. ねじ軸呼び外径 d	Lead リード	Ball size ボール径	BCD ボール中心径	Lead angle リード角	Root dia. 谷径 d <sub>0</sub>	Number of Circuit 循環数	Basic Load Rating 基本定格荷重 N		Nut Rigidity ナット剛性 N/μm	Nut dimension ナット寸法										Ball Nut Model number ナット型式	
								Dynamic 動定格荷重 C <sub>a</sub>	Static 静定格荷重 C <sub>0a</sub>		D	D <sub>f</sub>	L	L <sub>1</sub>	F	L <sub>2</sub>	T	W	V	D <sub>p</sub>		Bolt Hole 取付穴 X
FSBS 1002 A	10	2	1.5875	10.30	3°32'	8.6	2.7×1	2100	3800	196	23	41	41	36	5	16.5	2	25	25	33	4.5	FSBS 1002 A
FSBS 1002 B	10	2	1.5875	10.30	3°32'	8.6	3.7×1	2700	5300	262	23	41	46	41	5	19	2	25	25	33	4.5	FSBS 1002 B
FSBS 1002.5 A	10	2.5	1.5875	10.30	4°25'	8.6	2.7×1	2100	3800	196	24	44	46.5	40.5	6	18.5	2.5	26	27	35	5.5	FSBS 1002.5 A
FSBS 1002.5 B	10	2.5	1.5875	10.30	4°25'	8.6	3.7×1	2700	5300	262	24	44	52	46	6	21.5	2	26	27	35	5.5	FSBS 1002.5 B
FSBS 1003 A	10	3	2.0	10.30	5°18'	8.2	2.7×1	3000	5200	202	24	44	50	44	6	20	2	26	27	35	5.5	FSBS 1003 A
FSBS 1003 B	10	3	2.0	10.30	5°18'	8.2	3.7×1	3900	7200	275	24	44	57	51	6	23.5	2	26	27	35	5.5	FSBS 1003 B
FSBS 1004 A	10	4	2.0	10.30	7°03'	8.2	2.7×1	3000	5200	203	24	44	57	51	6	23	2	26	27	35	5.5	FSBS 1004 A
FSBS 1202 B	12	2	1.5875	12.30	2°58'	10.6	3.7×1	3000	6400	307	25	45	49	43	6	19.5	3	27	27	36	5.5	FSBS 1202 B
FSBS 1202.5 B	12	2.5	1.5875	12.30	3°42'	10.6	3.7×1	3000	6400	306	26	46	52	46	6	21	3	28	28	37	5.5	FSBS 1202.5 B
FSBS 1203 B	12	3	2.0	12.30	4°26'	10.2	3.7×1	4300	8700	318	28	48	60	54	6	24.5	3	30	30	39	5.5	FSBS 1203 B
FSBS 1204 B	12	4	2.381	12.30	5°55'	9.8	3.7×1	5400	10200	324	28	48	69	63	6	28	3	30	30	39	5.5	FSBS 1204 B

注1) ボールねじ軸端のどちらか一方は、ねじ軸谷径以下となるように設計してください。  
両軸端が谷径より大きい設計ですと、ナットの組み込みができません。

注2) ナットはシールなしを標準としています。  
シールをご要望の場合は、ナット寸法が変わりますので、KSSへお問い合わせください。  
なお、型番によってはシールの取付けができませんので、ご了解ください。

注3) 剛性  
表に示す剛性値は、基本動定格荷重Caの10%の予圧を与え、この予圧量の約3倍までの軸方向荷重が作用したときの軸方向弾性変位量から計算した理論値です。  
予圧量が上記条件と異なる場合は、p-A823の式を使用して計算できます。  
詳細はKSSへお問い合わせください。

注4) 右ねじを標準としています。  
左ねじをご要望の際は、KSSへお問い合わせください。

Note 1) The diameter of one of the Screw Shaft ends must be less than the Screw Shaft Root diameter, otherwise Ball Nut cannot be installed.

Note 2) Ball Nut dimension is without seal at the both ends.  
If the seals are required, Ball Nut dimension should be changed, in that case, please ask KSS.  
Some type of Ball Nuts cannot equip with seals, please ask KSS representative.

Note 3) Rigidity  
The Rigidity values shown in the table are theoretical values calculated from the amount of Elastic Displacement under the Preload equivalent to 10% of the Basic Dynamic Load Rating Ca.  
For Preload condition other than the above, see the formula in p-A823, you can calculate Rigidity using this formula.

Note 4) All models are Right-hand screw. If Left-hand screw is required, please ask KSS representative.

# Double Nut with Flange フランジ付きダブルナット

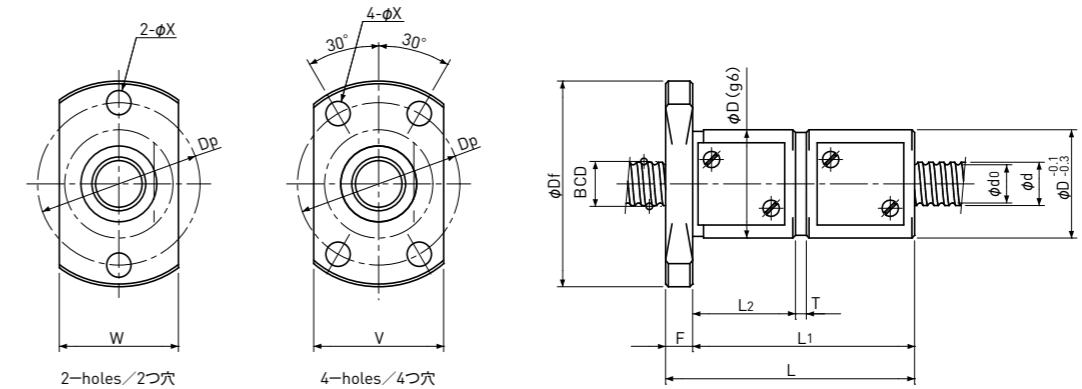

Unit(単位):mm

Ball Nut Model number ナット型式	Shaft nominal dia. ねじ軸呼び外径 d	Lead リード	Ball size ボール径	BCD ボール中心径	Lead angle リード角	Root dia. 谷径 da	Number of Circuit 循環数	Basic Load Rating 基本定格荷重 N		Nut Rigidity ナット剛性 N/μm	Nut dimension ナット寸法											Ball Nut Model number ナット型式
								Dynamic 動定格荷重 Ca	Static 静定格荷重 Coa		D	Df	L	L <sub>1</sub>	F	L <sub>2</sub>	T	W	V	Dp	Bolt Hole 取付穴 X	
FSBS 1402 B	14	2	1.5875	14.30	2°33'	12.6	3.7×1	3200	7500	345	26	46	49	43	6	19.5	3	28	28	37	5.5	FSBS 1402 B
FSBS 1402.5 B	14	2.5	1.5875	14.30	3°11'	12.6	3.7×1	3200	7500	345	28	48	52	46	6	21	3	30	30	39	5.5	FSBS 1402.5 B
FSBS 1403 B	14	3	2.0	14.30	3°49'	12.2	3.7×1	4600	10100	361	30	51	60	54	6	24.5	3	32	32	42	5.5	FSBS 1403 B
FSBS 1404 B	14	4	2.381	14.30	5°05'	11.8	3.7×1	5700	11600	366	30	51	69	63	6	28	3	32	32	42	5.5	FSBS 1404 B
FSBS 1405 B	14	5	2.381	14.30	6°21'	11.8	3.7×1	5700	11600	365	30	51	79	73	6	32.5	3	32	32	42	5.5	FSBS 1405 B
FSBS 1602 B	16	2	1.5875	16.30	2°14'	14.6	3.7×1	3400	8600	386	28	48	49	43	6	19.5	3	30	30	39	5.5	FSBS 1602 B
FSBS 1602.5 B	16	2.5	1.5875	16.30	2°48'	14.6	3.7×1	3400	8600	385	28	48	52	46	6	21	3	30	30	39	5.5	FSBS 1602.5 B
FSBS 1603 B	16	3	2.0	16.30	3°21'	14.2	3.7×1	4900	11600	401	32	53	60	54	6	24.5	3	34	34	44	5.5	FSBS 1603 B
FSBS 1604 B	16	4	2.381	16.30	4°28'	13.8	3.7×1	6200	13600	409	34	54	70	64	6	28	4	36	36	45	5.5	FSBS 1604 B
FSBS 1605 B	16	5	3.175	16.50	5°31'	13.2	3.7×1	9100	18200	425	38	57	87	81	6	37.5	4	40	40	48	5.5	FSBS 1605 B

注1) ボールねじ軸端のどちらか一方は、ねじ軸谷径以下となるように設計してください。  
両軸端が谷径より大きい設計ですと、ナットの組み込みができません。

注2) ナットはシールなしを標準としています。  
シールをご要望の場合は、ナット寸法が変わりますので、KSSへお問い合わせください。  
なお、型番によってはシールの取付けができませんので、ご確認ください。

注3) 剛性  
表に示す剛性値は、基本動定格荷重Caの10%の予圧を与え、この予圧量の約3倍までの軸方向荷重が作用したときの軸方向弾性変位量から計算した理論値です。  
予圧量が上記条件と異なる場合は、p-A823の式を使用して計算できます。  
詳細はKSSへお問い合わせください。

注4) 右ねじを標準としています。  
左ねじをご要望の際は、KSSへお問い合わせください。

Note 1) The diameter of one of the Screw Shaft ends must be less than the Screw Shaft Root diameter, otherwise Ball Nut cannot be installed.

Note 2) Ball Nut dimension is without seal at the both ends.  
If the seals are required, Ball Nut dimension should be changed, in that case, please ask KSS.  
Some type of Ball Nuts cannot equip with seals, please ask KSS representative.

Note 3) Rigidity  
The Rigidity values shown in the table are theoretical values calculated from the amount of Elastic Displacement under the Preload equivalent to 10% of the Basic Dynamic Load Rating Ca.  
For Preload condition other than the above, see the formula in p-A823, you can calculate Rigidity using this formula.

Note 4) All models are Right-hand screw. If Left-hand screw is required, please ask KSS representative.